

PRODUKTDATENBLATT

PANAN Alu CCT Black

PANAN Alu CCT | Aluminium Tischleuchte mit mit einstellbarer Lichtfarbe



ANWENDUNGSGEBIETE

- Wohnräume
- Tische, Schreibtische

PRODUKTVORTEILE

- Anpassbare Farbtemperatur für ein breites Anwendungsspektrum
- Bietet kaltweißes Licht für eine aktivierende und warmweißes Licht für eine entspannende Atmosphäre
- Schalten und dreistufiges Dimmen über einen berührungsempfindlichen Sensor am Leuchtenfuß
- Aus hochwertigem Aluminium

PRODUKTEIGENSCHAFTEN

- Tischleuchte mit minimalistischem Design und verstellbarem Leuchtenkopf
- Einstellbare Farbtemperatur: 3000 K, 4300 K, 6000 K
- Material: Aluminium (Gehäuse), Polycarbonat (Diffusor)



TECHNISCHE DATEN

Elektrische Daten

Nennleistung	7,00 W
Betriebsart	Netzspannung
Nennspannung	220...240 V
Netzfrequenz	50/60 Hz

Photometrische Daten

Farbtemperatur	3000...6500 K
Farbwiedergabeindex Ra	≥80
Lichtstrom	310 lm
Lichtausbeute	44 lm/W

Lichttechnische Daten

Ausstrahlungswinkel	100,00 °
----------------------------	----------

Abmessungen & Gewicht

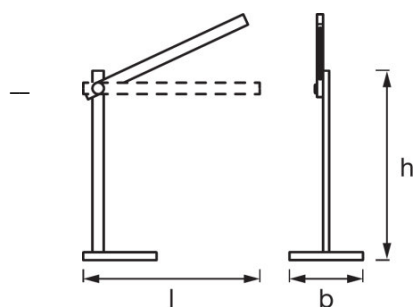

Länge	407,0 mm
Breite	170,0 mm
Höhe	430,0 mm
Produktgewicht	718,00 g
Kabellänge	1800 mm

Farben & Materialien

Gehäusematerial	Aluminium/Acrylnitril-Butadien-Styrol-Copolymer (ABS)
Produktfarbe	Schwarz
Gehäusefarbe	Schwarz
Material Abdeckung	Plastik

Temperaturen & Betriebsbedingungen

Umgebungstemperaturbereich	-20...+40 °C
----------------------------	--------------

Lebensdauer

Anzahl der Schaltzyklen	100000
-------------------------	--------

Zusätzliche Produktdaten

Montageart	Anbau
Montageort	Tisch

Einsatzmöglichkeiten

Dimmbar	Ja
Justierbar	Ja
Anschlussart	Stecker, EU
LED-Modul austauschbar	Nicht austauschbar

Zertifikate & Standards

Schutzklasse	II
Schutzart	IP20
Normen	CE/EAC/REACH/RoHS

TECHNISCHE AUSSTATTUNG

- Externer Netzadapter (Kabellänge: 1,5 m) enthalten

VERPACKUNGSMITTEL

Produkt-Code	Verpackungseinheit (Stück pro Einheit)	Abmessungen (Länge x Breite x Höhe)	Gewicht brutto	Volumen
4058075321281	Faltschachtel 1	176 mm x 176 mm x 446 mm	901,00 g	13.82 dm ³
4058075321298	Versandschachtel 4	365 mm x 365 mm x 465 mm	4048,00 g	61.95 dm ³

Die genannten Produktnummern beschreiben die kleinste bestellbare Mengeneinheit. Eine Versandeinheit kann mehrere Einzelprodukte beinhalten. Als Bestellmenge verwenden Sie bitte das Ein- oder Mehrfache einer Versandeinheit.

HAFTUNGS-AUSSCHLUSS

Änderungen und Irrtümer vorbehalten. Vergewissern Sie sich, dass Sie immer den neuesten Stand verwenden.