

PRODUKTDATENBLATT SENSOR KIT

LED TUBE T8 EM P | LED-Röhren für elektromagnetische Vorschaltgeräte (KVG/VVG) und Netzspannung,
Splitterschutz

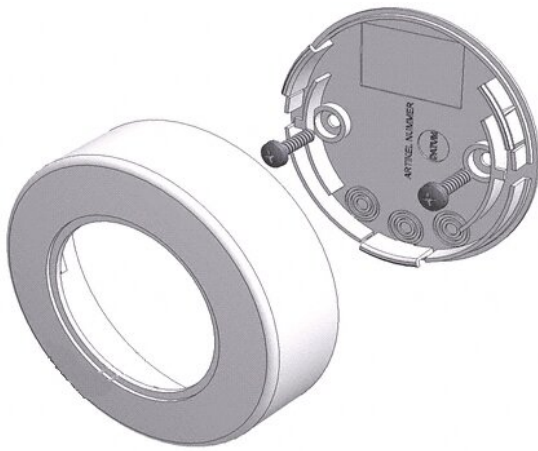

Anwendungsgebiete

- Adapter für die Aufputzmontage von Sensorelementen mit 50 mm Durchmesser

Produkteigenschaften

- Material: Kunststoff

TECHNISCHE DATEN

Maße & Gewicht

Durchmesser	80,0 mm
Produktgewicht	26,00 g

Länderspezifische Informationen

Bestellnummer	SENSOR KIT
---------------	------------

Daten gemäß der Verordnung zur Energieverbrauchskennzeichnung EU 2019/2015

Höhe	25.0 mm
------	---------

DOWNLOADS

Dokumente und Zertifikate



Declarations Of Conformity CE

VERPACKUNGSMITTEL

EAN	Verpackungseinheit (Stück pro Einheit)	Abmessungen (Länge x Breite x Höhe)	Bruttogewicht	Volumen
4008321916662	Faltschachtel 1	170 mm x 30 mm x 91 mm	42.00 g	0.46 dm ³
4008321916679	Versandschachtel 10	190 mm x 184 mm x 164 mm	522.00 g	5.73 dm ³

Die genannten Produktnummern beschreiben die kleinste bestellbare Mengeneinheit. Eine Versandeinheit kann mehrere Einzelprodukte beinhalten. Als Bestellmenge verwenden Sie bitte das Ein- oder Mehrfache einer Versandeinheit.

Haftungsausschluss

Änderungen und Irrtümer vorbehalten. Vergewissern Sie sich, dass Sie immer den neuesten Stand verwenden.